

# INSTALLATION MANUAL OF CROSS BAR FOR MAZDA CX-5 2017-2023

## PACKAGE CONTENTS

Contenido del paquete  
Contenu de l'emballage

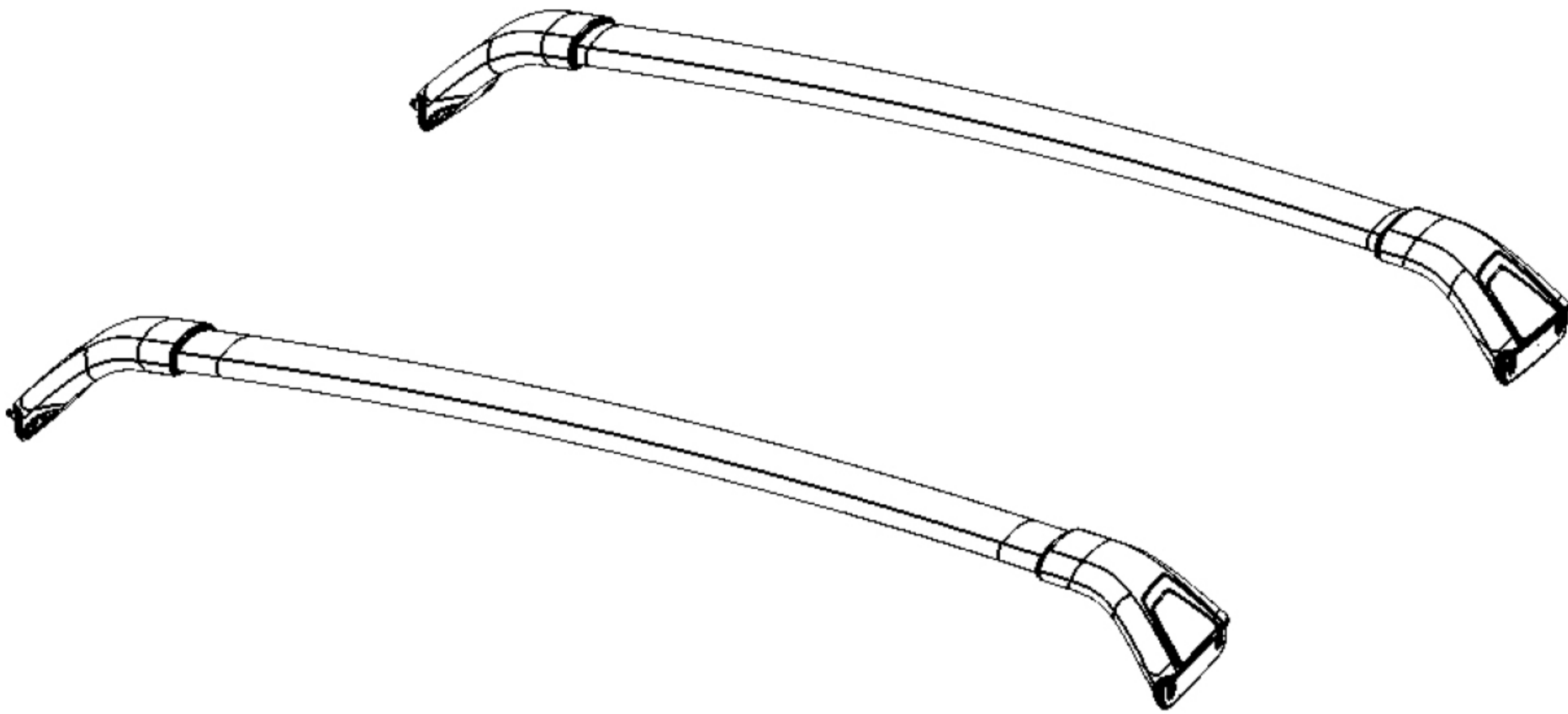

## TOOLS REQUIRED

Herramientas necesarias  
Outils requis

**Torque Wrench**  
Dinamométrica

Clé Dynamométrique



**T-30 Socket**  
T-30 Dado

T-30 Clé à Douille

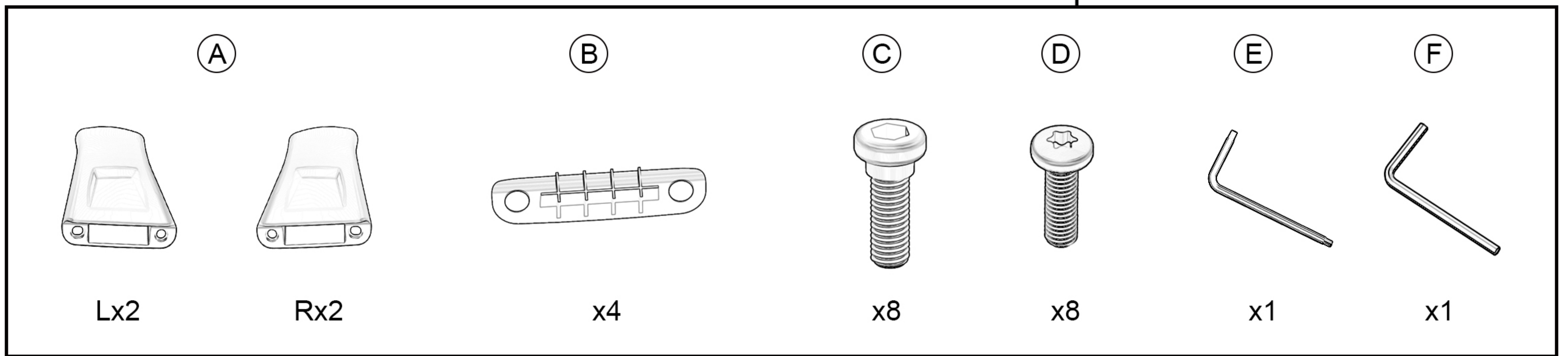

## Crossbar assembly

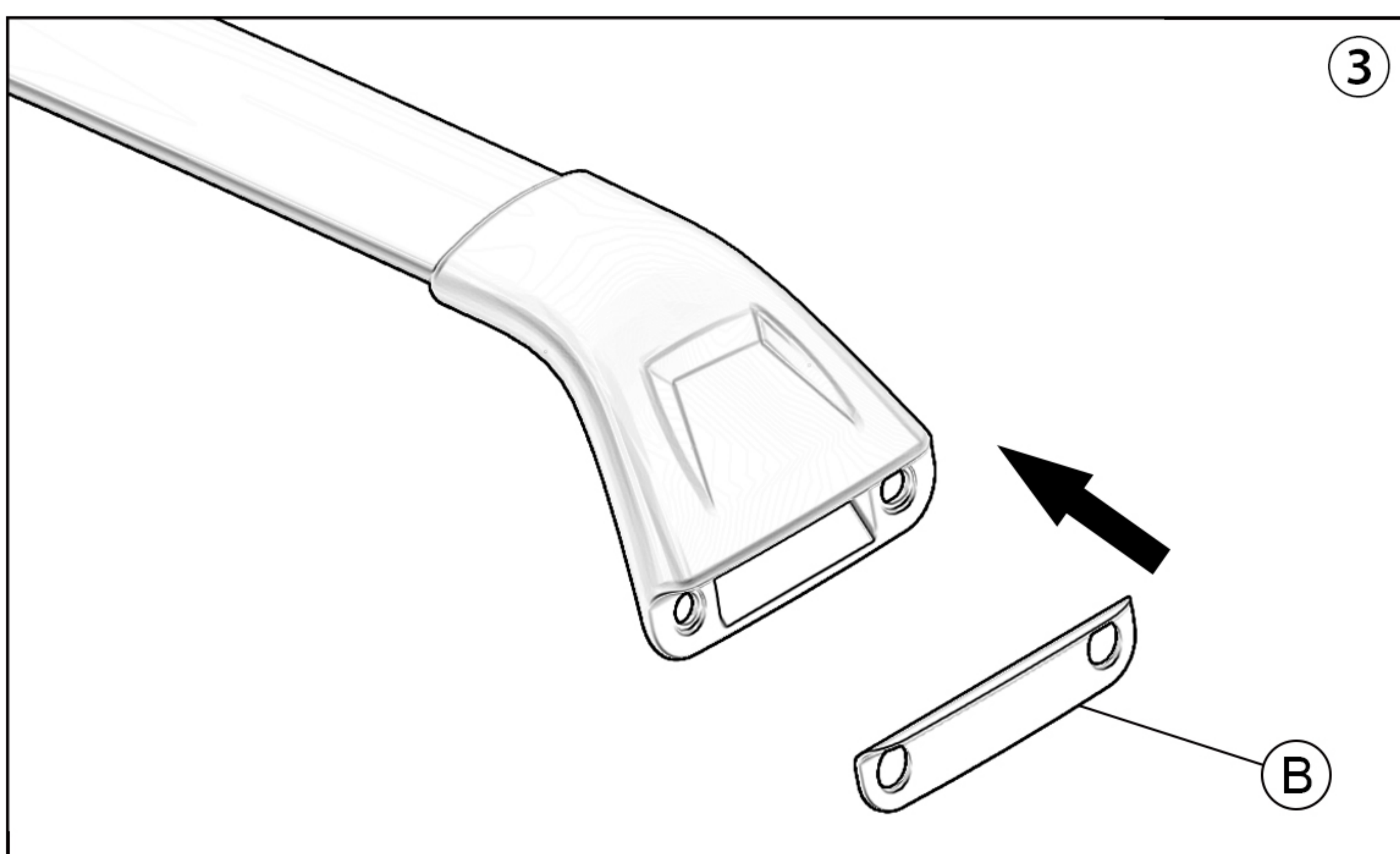
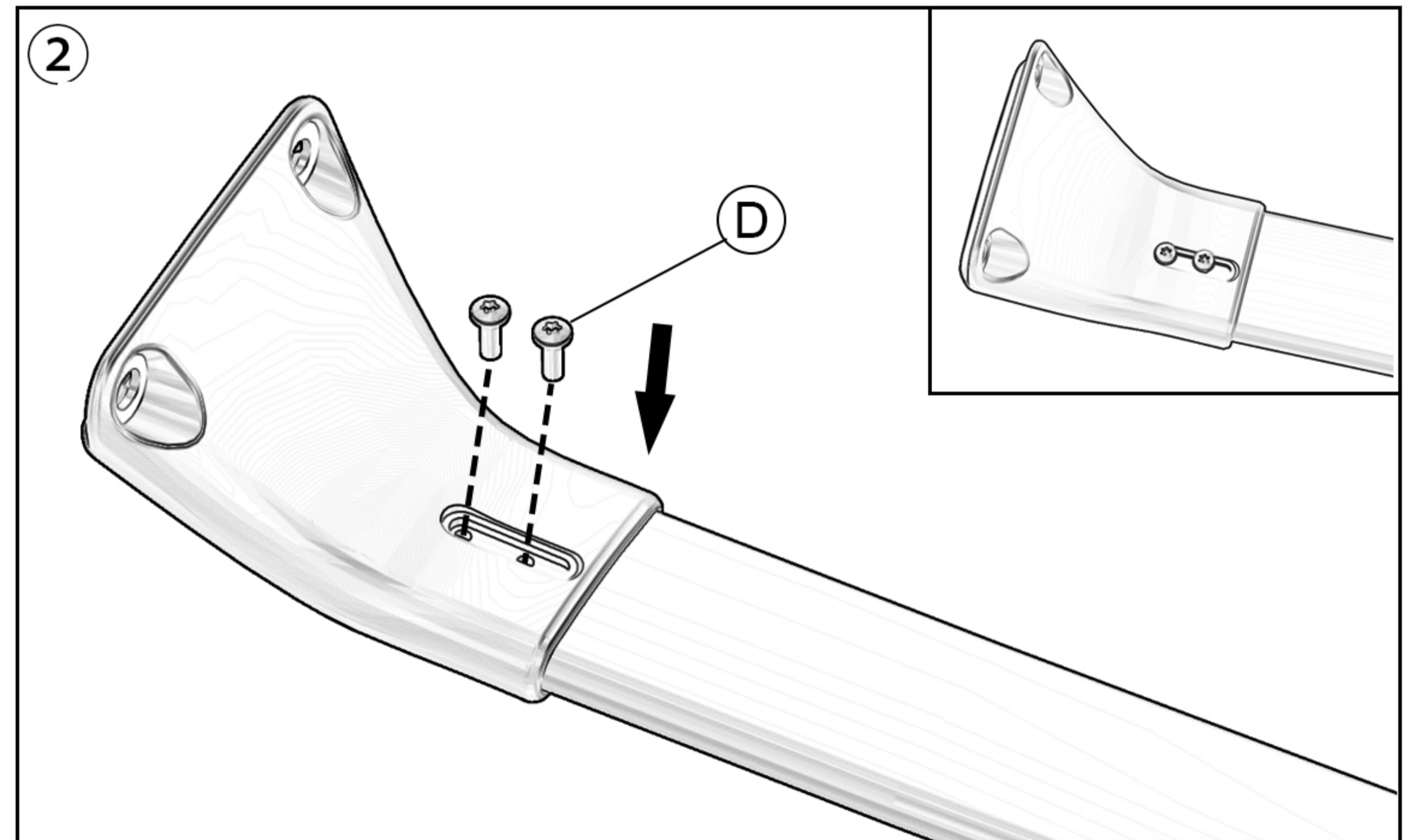
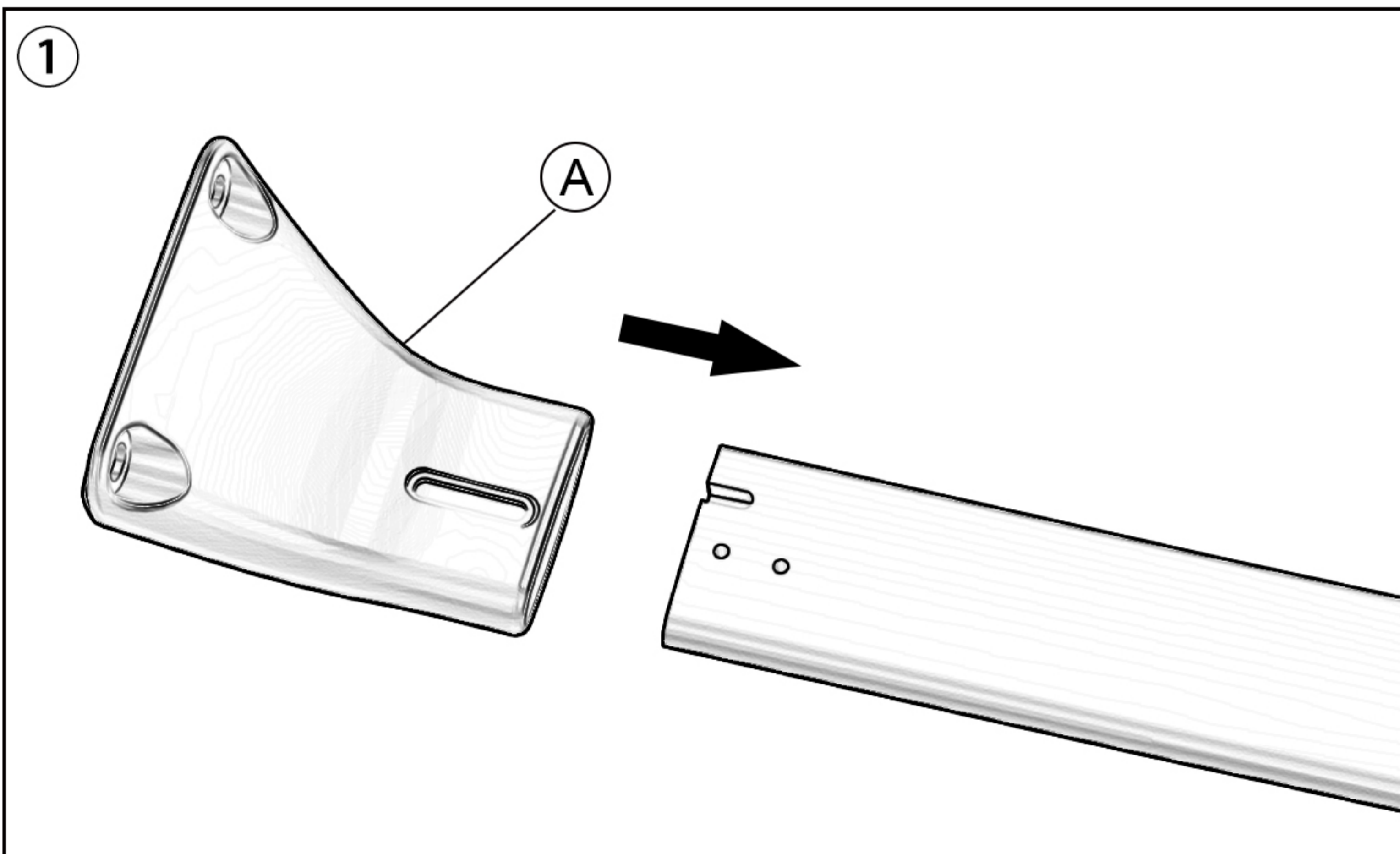

**0****Before Installation**

Antes de la instalación  
Avant l'installation

- A) Read entire installation instruction sheet before proceeding.**  
Lea toda la hoja de las instrucciones de instalación antes de proceder  
Lire toutes les instructions avant de procéder à l'installation.
- B) Wear eye protection.**  
Use protección visual.  
Porter des lunettes de protection.
- C) Note orientation arrows to assure proper installation.**  
Preste atención a las flechas de orientación para garantizar una instalación correcta.  
Noter l'orientation des flèches pour bien installer.

**Note: Maximum Load - 75 kg/165 lbs Evenly Distributed**  
**Carga Máxima - 75 kg/165 lbs Distribuidas Uniformemente**  
**Charge Maximum 75 kg/165 lbs Également Distribuées**

**1**

**Ensure the stanchions have the ability to slide and compress the crossbar to narrowest configuration by pressing the stanchion mounts inward as shown below.**

Asegure que cada extremo de la barra pueda deslizarse y comprima a la configuración mas angosta presionando hacia el centro como esta indicado abajo.

Veillez à ce que les supports puissent glisser et comprimer la barre transversale le plus possible en poussant les supports vers l'intérieur, comme indiqué ci-dessous.

**2**

**Attach the rear right stanchion using two bolts and wrench supplied. Hand tighten bolts only at this step.**

Agregue los tornillos a el extremo derecho de la barra trasera usando la llave incluida. Apriete a mano solamente.

Fixer le support arrière droit à l'aide des deux boulons et de la clé fournis. Serrer les boulons à la main seulement à ce stade.

**Make sure that isolator pad is not pinched or folded.**

Asegúrese de que la almohadilla del aislador no esté pellizcada o doblada.

Assurez-vous que le coussinet isolant n'est pas pincé ou plié.

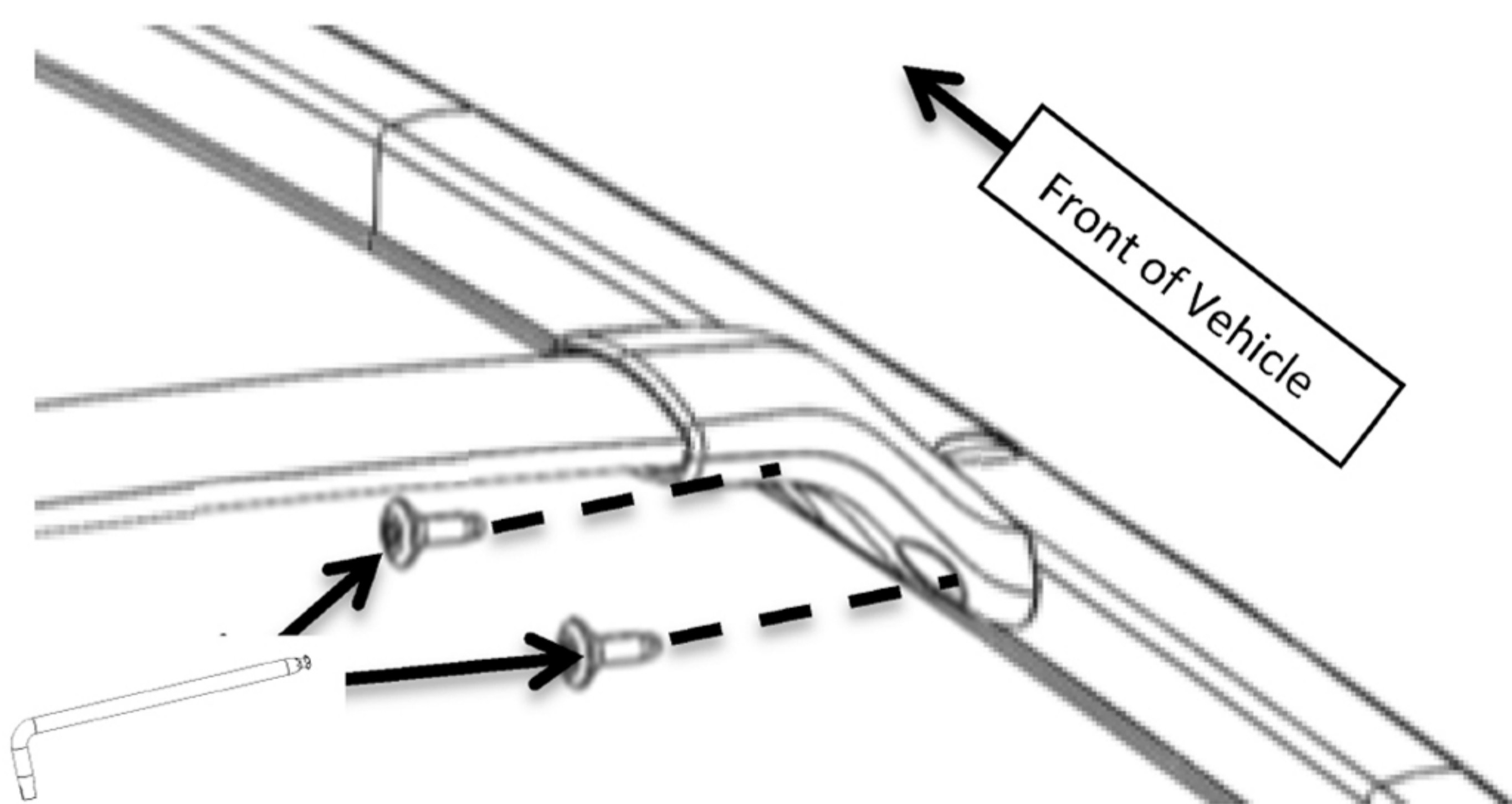
**3**

**Pull left side of crossbar to the side rail, align the holes, and attach using two bolts and wrench. Hand tighten bolts only at this step.**

Jale el extremo izquierdo de la barra hasta que haga contacto con el riel de techo. Agregue los tornillos y apriete a mano solamente.

Tirer le côté gauche de la barre transversale sur le longeron de toit et l'aligner sur les trous. Fixer à l'aide de deux boulons et de la clé.

**Repeat steps 3-5 with the front crossbar.**

Repita los pasos 3-5 con la barra delantera.

Répéter les étapes 3 à 5 pour la barre transversale avant.

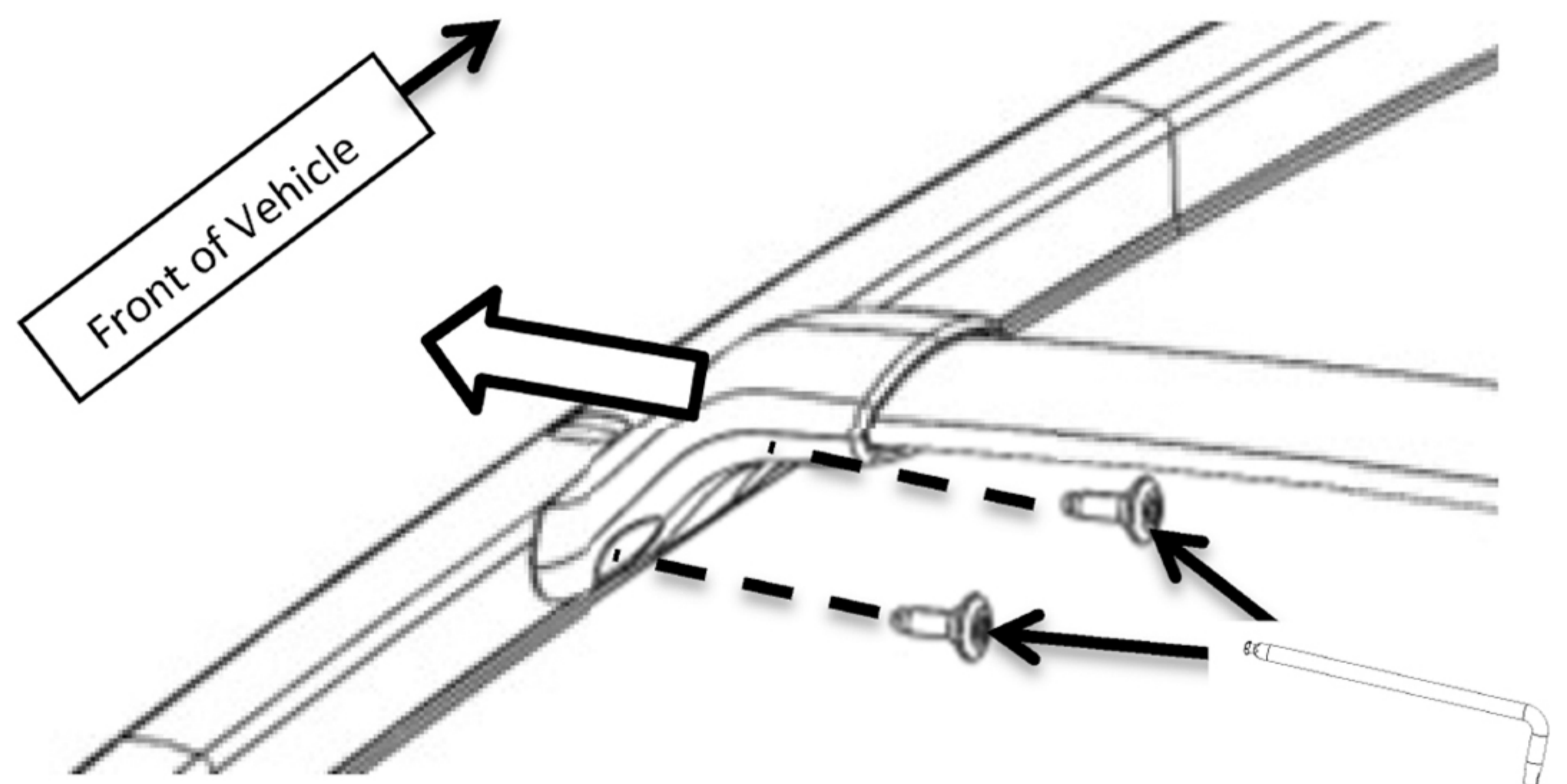
**4**

Using a torque wrench, tighten the eight crossbar attachment bolts to 11-14 Nm

Usando una llave de torsion apriete los 8 tornillos de las barras a 11-14 Nm.

À l'aide d'une clé dynamométrique, serrer les huit boulons de fixation des barres transversales au couple de 11-14 Nm.

